

ミニプリズム/MG-1000SP2 (SPT2) /SP(SPT)パーツリスト

Vol. 2310

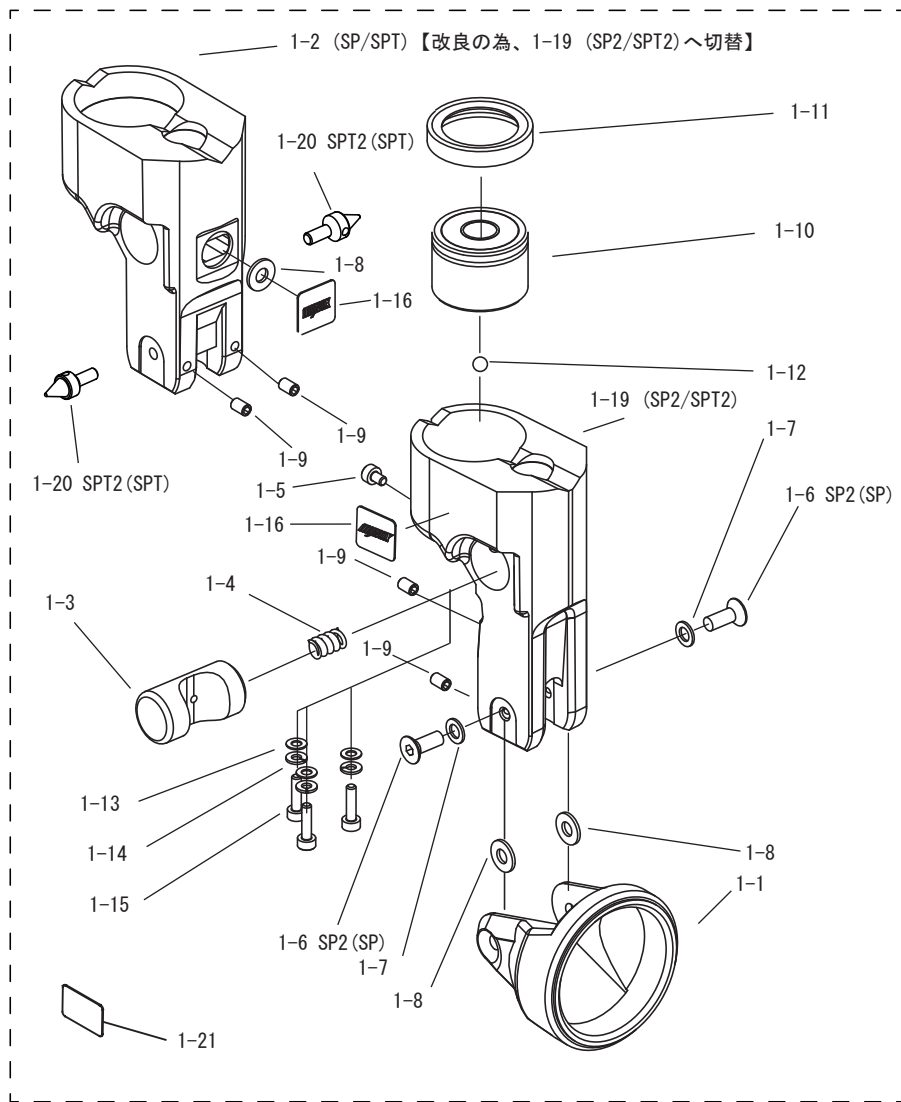

チルトホルダーユニットは商品扱いとなります。
商品コード
MG-1000SP2 No.270014
MG-1000SPT2 No.270015
ご購入をお願いします。

※SP(SPT)のチルトホルダーは、SP2(SPT2)へ、変更となります。

No. 218949
測針器1.0
(商品扱い)

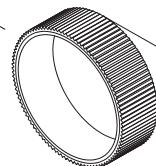

No.215820
MG-1004B
ミニプリズム単体
(商品扱い)

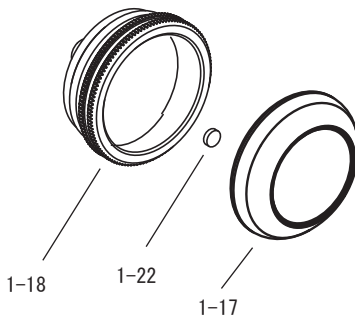

行先番号	部品コード	部品名	定価(税別)	定価(税込)	備考
1-1	706150	ヨーク	¥3,060	¥3,366	
1-2	706151	本体 1000SP	¥4,580	¥5,038	改良の為、1-19へ切替
1-3	706152	ワンタッチボタン	¥2,300	¥2,530	
1-4	706153	スプリング	¥540	¥594	
1-5	791063	六角穴付ボルト M2L3	¥120	¥132	
1-6	791092	六角穴付皿ボルト M3L8	¥280	¥308	
1-7	792030	ポリスライダークワッシャー	¥320	¥352	
1-8	792031	POMワッシャー	¥340	¥374	
1-9	791066	六角穴付止めねじ(くぼみ先)M2.5L5	¥140	¥154	MP II, GP II, SP共通
1-10	706228	円形気泡管(ネジ径 M2.5)	¥4,080	¥4,488	2011年変更
1-11	706031	円形気泡管ゴムキャップ	¥400	¥440	
1-12	793005	スチールボール	¥100	¥110	3Φ
1-13	792012	平座金 M2.5用	¥60	¥66	2011年変更
1-14	792011	ばね座金 M2.5用	¥60	¥66	2011年変更
1-15	791057	六角穴付ボルトM2.5L8	¥100	¥110	2011年変更
1-16	706156	MYZOXラベル	¥120	¥132	MP(II), GP(II), SP共通
1-17	706078	1.0プリズムキャップB	¥400	¥440	
1-18	706181	プリズム枠押えモールセット	¥3,340	¥3,674	
1-19	706183	本体 1000SP2	¥5,000	¥5,500	
1-20	706180	指標ステンレス製	¥560	¥616	
1-21	706229	温度注意ラベル	¥200	¥220	
1-22	706157	クッションゴム	¥140	¥154	